



LCD TV

# Wall-Mount Bracket Adapter

BRAVIA

SU-WA1



4-544-339-01(1)

© 2014 Sony Corporation Printed in Malaysia

取付方法	JP
Installation Information	GB
Informations d'installation	FR
Información de instalación	ES
Installatie-informatie	NL
Installationsinformationen	DE
Informações de instalação	PT
Informazioni sull'installazione	IT
Installationsinformation	SE
Oplysninger om montering	DK
Asennustiedot	FI
Installasjonsveiledning	NO
Informacje dotyczące instalacji	PL
Instalační informace	CZ
Informácie týkajúce sa montáže	SK
Szerelési információk	HU
Informații de instalare	RO
Информация за монтаж	BG
Πληροφορίες εγκατάστασης	GR
Montaj Bilgileri	TR
Информация по установке	RU
Информация про встановлення	UA

対応モデル/Supported models/Modèles pris en charge/Modelos compatibles/Ondersteunde modellen/Unterstützte Modelle/Modelos suportados/Modelli supportati/Modeller som stöds/Understøttede modeller/Tuetut mallit/Støttede modeller/Oboslugiwane modele/Podporované modely/Podporované modely/Támogatott modellek/Modele acceptate/Поддержани модели/Υποστηριζόμενα μοντέλα/Desteklenen modeller/Поддерживаемые модели/Моделі, що підтримуються

**KDL-50/42W82xB, 50/42W81xB, 50/42W80xB, 50W79xB**  
**KDL-50/42/32W70xB**  
**KDL-32W50xA**  
**KDL-50W68xA, 50/42/32W67xA, 50/42/32W65xA, 32W60xA**

実際のモデル名では、各モデル固有の数字/文字が"x"部分に入ります。  
 In the actual model names, the "x" indicates numbers and/or characters specific to each model.  
 Dans les noms de modèle réels, « x » indique des chiffres et/ou des caractères propres à chaque modèle.  
 En los nombres de modelo reales, "x" indica los números y/o los caracteres específicos de cada modelo.  
 In de werkelijke modelnamen staan in plaats van "x" nummers en/of letters die voor elk model anders zijn.  
 „x“ steht für Zahlen und/oder Zeichen, die im eigentlichen Modellnamen für das jeweilige Modell eindeutig sind.  
 Nos nomes de modelos actuais, o "x" indica números e/ou caracteres específicos a cada modelo.  
 Nei nomi dei modelli, "x" indica numeri e/o caratteri utilizzati per designare i singoli modelli.  
 I aktuella modellnamn anger "x" siffror och/eller tecken som är specifika för varje modell.  
 "x" i modellnavnene angiver tal og/eller tegn for den enkelte model.  
 Kyseisissä mallinimissä "x" tarkoittaa kunkin mallin numeroita ja/tai merkkejä.  
 I de faktiske modellnavnene, indikerer "x" tall og/eller bokstaver som gjelder spesielt for hver modell.  
 Symbol „x“ w rzeczywistych nazwach modeli wskazuje cyfry i/lub znaki specyficzne dla danego modelu.  
 U jednotlivých názvů modelů označuje „x“ čísla a/nebo znaky popisující jednotlivé konkrétní modely.  
 V názvov modelov označujú znaky „x“ čísla alebo znaky špecifické pre jednotlivé modely.  
 Az adott típusnévben szereplő „x” a típusra jellemző számokat és/vagy karaktereket jelöli.  
 Pentru numele modelului actual, „x” indică numărul și/sau caracterele specifice pentru fiecare model.  
 В действительные имена на моделите "x" означава номера и/или характеристики, специфични за всеки модел.  
 Στις πραγματικές ονομασίες των μοντέλων, το "x" υποδεικνύει τους αριθμούς ή/και χαρακτήρες του συγκεκριμένου μοντέλου.  
 Gerçek model adlarında "x", bir modele özgü numara ve/veya karakterleri ifade eder.  
 В фактичних названях модели "x" обозначает цифры и/или символы, характерные для конкретной модели.  
 Позначка «x» відповідає індивідуальними цифрам та/або символам, які присутні в номерах окремих моделей.

## 作業を始める前に準備する

- テレビに付属の取扱説明書とお使いの壁掛け金具取説を用意してください。
- ネジに合ったプラスドライバーを用意してください。
- お使いのテレビの取り付け位置をご確認ください。

## Preparing for installation

- Have the TV's Reference Guide and instructions manual supplied with your wall-mount attachment at hand before installation.
- Be sure to have a Phillips screwdriver that fits the screws prior to the assembly.
- Confirm the installing position of your TV.

## Préparation de l'installation

- Gardez le Guide de référence du téléviseur et le mode d'emploi fourni avec votre fixation murale à portée de main avant l'installation.
- Avant de procéder au montage, vérifiez que vous disposez d'un tournevis cruciforme adapté aux vis.
- Vérifiez la position d'installation de votre téléviseur.

## Preparación para la instalación

- Tenga a mano la Guía de referencia del televisor y el manual de instrucciones suministrado con el soporte de pared antes de comenzar la instalación.
- Asegúrese de disponer de un destornillador Phillips adecuado para los tornillos antes de efectuar el montaje.
- Confirme la posición de instalación del televisor.

## De voorbereidingen treffen voor de installatie

- Zorg ervoor dat u de referentiehandleiding van de televisie en de gebruiksaanwijzing die werd meegeleverd met de wandbevestiging bij de hand heeft voor u met de installatie begint.
- Leg een kruiskopschroevendraaier klaar die geschikt is voor de gebruikte schroeven.
- Bepaal waar u de tv zult installeren.

## Vorbereitung der Montage

- Legen Sie vor der Montage den Referenzleitfaden und die im Lieferumfang der Wandmontagehalterung enthaltene Anleitung des Fernsehgeräts bereit.
- Stellen Sie vor der Montage sicher, dass Sie einen Kreuzschlitzschraubendreher bereitgelegt haben, der auf die Schrauben passt.
- Überprüfen Sie die Montageposition des Fernsehgeräts.

## Preparar a instalação

- Tenha à mão antes da instalação o Guia de referência do televisor e o manual de instruções fornecido com o seu acessório para montagem na parede.
- Certifique-se de que tem uma chave de parafusos Phillips adequada aos parafusos antes de proceder à montagem.
- Confirme a posição de instalação do seu televisor.

## Preparazione per l'installazione

- Tenere a portata di mano la Guida di riferimento del televisore e il manuale di istruzioni forniti con l'aggancio per montaggio a parete, prima di iniziare l'installazione.
- Accertarsi di avere a disposizione un cacciavite a stella adeguato alle viti prima di procedere con l'installazione.
- Controllare la posizione di installazione del televisore.

## Förbereda installationen

- Ha TV:ns referensguide och den bruksanvisning som medföljer ditt väggfäste till hands före installationen.
- Innan du påbörjar monteringen bör du se till att ha en Phillips-skruvmejsel som passar skruvarna.
- Kontrollera din TV:s monteringsplats.

## Klargöring for installation

- Hav tv'ets Referencevejledning og instruktionsvejledningen, der medfølger dit vægbeslag, ved hånden før montering.
- Find på forhånd en stjerneskruetrækker frem, der passer til skruerne.
- Find tv'ets midtpunkt.

## Asennuksen valmistelu

- Television viiteoppaan ja seinäkiinnikkeen mukana toimitetun oppaan on oltava käsillä ennen asennusta.
- Hanki ennen kokoonpanoa valmiiksi ruuveihin sopiva ristipääruuvitaltta.
- Tarkista television asennuskohta.

## Forberede installasjonen

- Ha TV-ens referanseveiledning og brukerhåndbok, som fulgt med det veggmonterte festet, tilgjengelig før installasjonen.
- Pass på at du har en Phillips-skrutrekker som passer skruene før monteringen.
- Bekreft posisjonen TV-en skal installeres i.

## Przygotowanie do montażu

- Przed montażem uchwytu ściennego przygotować instrukcję obsługi telewizora oraz uchwytu.
- Przygotować przed montażem śrubokręt Phillips pasujący do śrub.
- Wybrać miejsce montażu telewizora.

## Příprava na montáž

- Před montáží si připravte referenční příručku k televizoru a návod k obsluze dodaný s příslušenstvím pro montáž na stěnu.
- Před zahájením sestavení si přichystejte křížový šroubovák pro určené šrouby.
- Zkontrolujte montážní polohu televizoru.

## Príprava na montáž

- Pred montážou si pripravte referenčnú príručku TV prijímača a návod na obsluhu dodaný s nadstavcom na stenu.
- Pred montážou si pripravte skrútkovač Phillips vhodný na príslušné skrútky.
- Stanovte montážnu polohu TV prijímača.

## A felszerelés előkészületei

- A felszerelés előtt készítsen elő a tv-készülék Referencia útmutatóját és a fali tartóhoz mellékelt használati útmutatót.
- A szerelés megkezdése előtt készítsen elő olyan kereszthornnyos (Phillips) csavarhúzóat, amely illik a csavarokba.
- Döntse el, hol helyezkedjen el a tv-készülék.

## Pregătirea pentru instalare

- Trebuie să aveți ghidul de referință al televizorului și manualul de instrucțiuni furnizat odată cu accesoriul de montare pe perete la îndemână înainte de instalare.
- Înainte de asamblare, pregătiți o șurubelniță tip Phillips adecvată șuruburilor.
- Confirmați poziția de instalare a televizorului.

## Подготовка за монтаж

- Преди монтажа поставете наблизо справочното ръководство на телевизора и инструкциите за употреба на приставката за монтаж на стена.
- Преди сглобяването осигурете отвертка Phillips, която отговаря на болтовете.
- Проверете положението за монтаж на телевизора.

## Προετοιμασία για τοποθέτηση

- Έχετε πρόχειρο τον Οδηγό αναφοράς της τηλεόρασης και τις οδηγίες χρήσης που παρέχονται με την επιτοίχια βάση στήριξης πριν από την τοποθέτηση.
- Πριν από την τοποθέτηση φροντίστε να έχετε ένα καταβίβι Phillips που να ταιριάζει στις βίδες.
- Επαληθεύστε τη θέση τοποθέτησης της τηλεόρασης.

## Montaj için hazırlanma

- Montajdan önce televizyonun Başvuru Kılavuzunu ve duvara montaj aparatınıza birlikte verilen kullanım kılavuzunu yanınızda bulundurun.
- Montajdan önce vidalara uygun yıldız tornavida bulundurmayı unutmayın.
- Televizyonunuzun montaj konumunu onaylayın.

## Подготовка к установке

- До начала установки обязательно приготовьте Справочное руководство телевизора и инструкции, прилагаемые к настенному креплению.
- В процессе установки используйте крестообразную отвертку, соответствующую используемым винтам.
- Выберите место установки телевизора.

## Підготовка до встановлення

- Перед встановленням майте під рукою посібник до телевізора та інструкцію з експлуатації, що входить до комплекту настінного кріплення.
- Перед збиранням переконайтеся, що маєте хрестову викрутку, яка підходить для гвинтів.
- Перевірте положення встановлення телевізора.

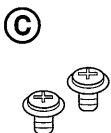
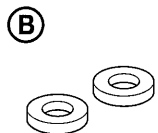
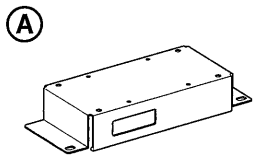

#### 部品を確認する

- SU-WA1 付属品
  - Ⓐ 壁掛けユニット取付け用アダプター (1)
  - Ⓑ リング (2)
- テレビ付属品
  - Ⓒ PSW 6x12 (2)

#### Checking the parts

- Supplied with SU-WA1
  - Ⓐ Wall-Mount Bracket Adapter (1)
  - Ⓑ Ring (2)
- Supplied with TV
  - Ⓒ PSW 6x12 (2)

#### Vérification des pièces

- Fournies avec le SU-WA1
  - Ⓐ Adaptateur de Support de fixation murale (1)
  - Ⓑ Bague (2)
- Fournies avec le téléviseur
  - Ⓒ PSW 6x12 (2)

#### Verificación de las piezas

- Suministrado con SU-WA1
  - Ⓐ Adaptador de soporte de pared (1)
  - Ⓑ Anilla (2)
- Suministrado con el televisor
  - Ⓒ PSW 6x12 (2)

#### De onderdelen controleren

- Bijgeleverd bij SU-WA1
  - Ⓐ Wandmontagesteunadapter (1)
  - Ⓑ Ring (2)
- Bijgeleverd bij de televisie
  - Ⓒ PSW 6x12 (2)

#### Überprüfen der Teile

- Mit der SU-WA1 geliefert
  - Ⓐ Adapter für Wandhalterung (1)
  - Ⓑ Ring (2)
- Mit dem Fernsehgerät geliefert
  - Ⓒ PSW 6x12 (2)

#### Verificação das peças

- Fornecido com o SU-WA1
  - Ⓐ Adaptador de suporte de parede (1)
  - Ⓑ Anel (2)
- Fornecido com o televisor
  - Ⓒ PSW 6x12 (2)

#### Controllo degli elementi

- In dotazione con SU-WA1
  - Ⓐ Adattatore Staffa di montaggio a parete (1)
  - Ⓑ Anello (2)
- In dotazione con il televisore
  - Ⓒ PSW 6x12 (2)

#### Kontrollera delarna

- Medföljer SU-WA1
  - Ⓐ Vägghäste-adapter (1)
  - Ⓑ Ring (2)
- Medföljer TV:n
  - Ⓒ PSW 6x12 (2)

#### Kontrol af dele

- Følger med SU-WA1
  - Ⓐ Adapterbeslag til vægmontering (1)
  - Ⓑ Ring (2)
- Følger med tv'et
  - Ⓒ PSW 6x12 (2)

#### Osiens tarkistaminen

- Toimitetaan SU-WA1:n mukana
  - Ⓐ Seinäasennuskiinnitinadapteri (1)
  - Ⓑ Renkas (2)
- Toimitetaan television mukana
  - Ⓒ PSW 6x12 (2)

#### Kontrollere delene

- Inkludert med SU-WA1
  - Ⓐ Veggmonteringsadapter (1)
  - Ⓑ Ring (2)
- Inkludert med TV-en
  - Ⓒ PSW 6x12 (2)

#### Sprawdzenie elementów

- Dostarczone z uchwytem SU-WA1
  - Ⓐ Adapter uchwyty ściennego (1)
  - Ⓑ Krążek (2)
- Dostarczone z telewizorem
  - Ⓒ PSW 6x12 (2)

#### Kontrola součástí

- Dodáno s modelem SU-WA1
  - Ⓐ Adaptér nástěnný držák (1)
  - Ⓑ Kroužek (2)
- Dodáno s televizorem
  - Ⓒ Křížový šroub 6x12 (2)

#### Kontrola dielov

- Položky dodávané s montážnou konzolou na stenu SU-WA1
  - Ⓐ Adaptér montážnej konzoly na stenu (1)
  - Ⓑ Krúžok (2)
- Položky dodávané s TV prijímačom
  - Ⓒ PSW 6x12 (2)

#### Az alkatrészek ellenőrzése

- A SU-WA1 modellhez mellékelve
  - Ⓐ Fali konzol adapter (1)
  - Ⓑ Gyűrű (2)
- A tv-készülékhez mellékelve
  - Ⓒ PSW 6x12 (2)

#### Verificarea pieselor

- Furnizat cu SU-WA1
  - Ⓐ Adaptor pentru dispozitiv de montare pe perete (1)
  - Ⓑ Inel (2)
- Furnizat cu televizorul
  - Ⓒ PSW 6x12 (2)

#### Проверка на частите

- Доставено с SU-WA1
  - Ⓐ преходна конзола за закрепване към стена (1)
  - Ⓑ Пръстен (2)
- Доставено с телевизора
  - Ⓒ PSW 6x12 (2)

#### Έλεγχος των εξαρτημάτων

- Παρέχονται με το μοντέλο SU-WA1
  - Ⓐ Προσαρμογέα επιτοίχιας βάσης (1)
  - Ⓑ Δακτύλιος (2)
- Παρέχονται με την τηλεόραση
  - Ⓒ PSW 6x12 (2)

#### Parçaları kontrol etme

- SU-WA1 ile birlikte verilir
  - Ⓐ Duvar Askı Aparatı Adaptörü (1)
  - Ⓑ Halka (2)
- Televizyonla birlikte verilir
  - Ⓒ PSW 6x12 (2)

#### Проверка комплектации

- Прилагается к SU-WA1
  - Ⓐ Адаптер кронштейна для настенной установки (1)
  - Ⓑ Кольцо (2)
- Прилагается к телевизору
  - Ⓒ PSW 6x12 (2)

#### Перевірка деталей

- Постачається з SU-WA1
  - Ⓐ Адаптер кронштейна для настінного кріплення (1)
  - Ⓑ Кільце (2)
- Постачається з телевізором
  - Ⓒ Гвинт PSW 6x12 (2)

1

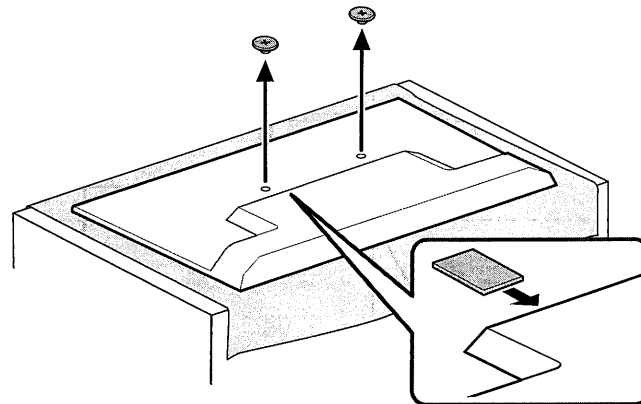

2

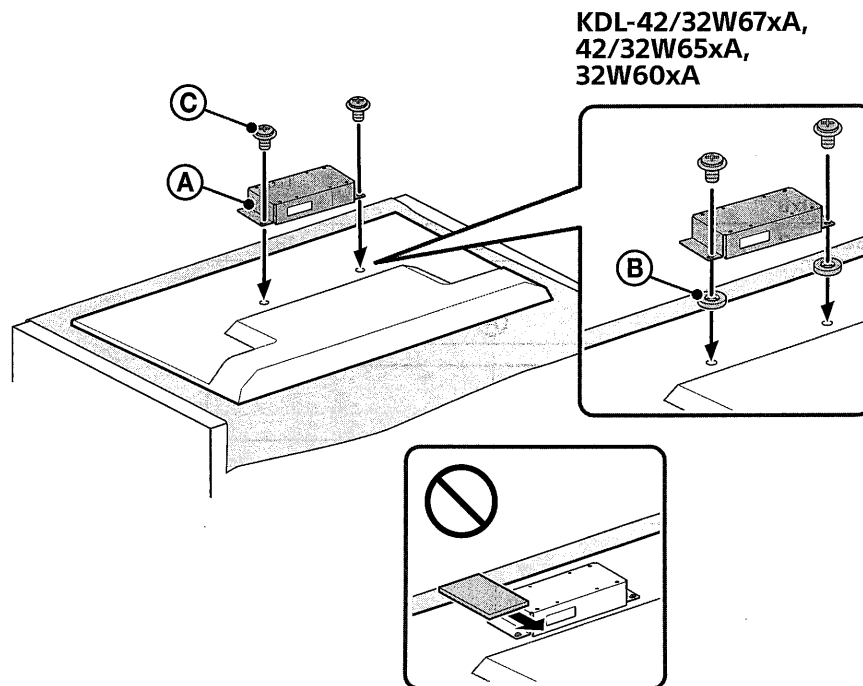

KDL-42/32W67xA,  
42/32W65xA,  
32W60xA

3

3-a

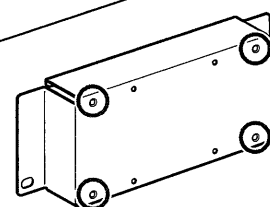

3-b

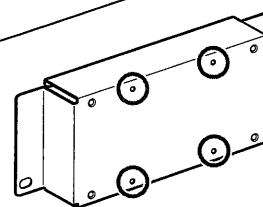

TV背面のネジをはずし、カードを挿入(\*)してから壁掛けユニット取付け用アダプターを取り付けてください。

\* KDL- 50W68xA, 50/42/32W67xA, 50/42/32W65xA, 32W60xAのみ

Remove screws from the rear of the TV, and insert the card (\*) before attaching the Wall-Mount Bracket Adapter.  
\* Depending on your country/region.

Retirez les vis de l'arrière du téléviseur, puis insérez la carte (\*) avant de fixer l'adaptateur de support de fixation murale.  
\* Selon votre pays/région.

Retire los tornillos de la parte posterior del televisor e introduce la tarjeta (\*) antes de fijar el adaptador de soporte de pared.  
\* En función de su país/región.

Verwijder de schroeven uit de achterkant van de televisie en voer de kaart (\*) in voordat u de wandmontagesteunadapter bevestigt.  
\* Afhankelijk van uw land/regio.

Entfernen Sie die Schrauben von der Rückseite des Fernsehgeräts und setzen Sie die Karte ein (\*), bevor Sie den Adapter für die Wandhalterung anbringen.  
\* Abhängig von Ihrem Land/Ihrer Region.

Remove os parafusos da parte de trás do televisor e introduza o cartão (\*) antes de prender o adaptador de suporte de parede.  
\* Consoante o seu país/região.

Rimuovere le viti dalla parte posteriore della TV e inserire la scheda (\*) prima di collegare l'adattatore Staffa di montaggio a parete.  
\* In base al proprio paese/regione.

Lossa skruvarna från TV:ns baksida och sätt in kortet (\*) innan vägghäste-adaptorn monteras.  
\* Beroende på ditt land/din region.

Fjern skruerne fra bagsiden af tv'et, og isæt kortet (\*), inden adapterbeslaget til vægmontering fastgøres.  
\* Afhængig af dit land/region.

Irrota ruuvit television takaa ja aseta kortti(\*) ennen kuin kiinnität seinäasennuskiinnitinadapterin.  
\* Alueesta/maasta riippuen.

Fjern skruene fra baksiden af TV-en og sett inn kortet (\*) før du fester veggmonteringsadapteren.  
\* Avhenger av land/region.

Usuń wkręty na tylnym panelu telewizora i wsuń kartę (\*) przed podłączeniem adaptera uchwyty ściennego.  
\* Zależnie od kraju/regionu.

Odšroubujte šrouby ze zadní části televizoru a před připojením adaptéru Nástěnný držák vložte kartu (\*).  
\* V závislosti na zemi/regionu.

Pred inštaláciou adaptéra montážnej konzoly na stenu odskrutkujte skrutky zo zadnej strany TV prijímača a vložte kartu(\*).  
\* V závislosti od krajiny/regiónu.

A fali konzol adapter felszerelésé előtt vegye ki a csavarokat a tv hátuljából, és helyezze be a kártyát (\*).  
\* Országtól és régiótól függ.

Scoateți șuruburile din spatele televizorului și introduceți placa (\*) înainte de a fixa adaptorul pentru dispozitivul de montare în perete.  
\* În funcție de țara/regiunea în care vă aflați.

Свалете винтовете от задната страна на телевизора и поставете картата (\*), преди да монтирате преходната конзола за закрепване към стена.  
\* В зависимост от вашата държава/регион.

Αφαιρέστε τις βίδες από το πίσω μέρος της τηλεόρασης και εισαγάγετε την κάρτα (\*) πριν συνδέσετε τον Προσαρμογέα επιτοίχιας βάσης.  
\* Ανάλογα με τη χώρα/περιοχή σας.

Duvar Askı Aparatı Adaptörünü takmadan önce televizyonun arkasındaki vidaları çıkarın ve kartı sokun (\*).  
\* Ükenize/bölgenize bağlıdır.

Снимите винты с задней части телевизора и вставьте карту (\*) перед установкой адаптера кронштейна для настенной установки.  
\* Зависит от страны/региона.

Викрутіть гвинти із задньої панелі телевизора та вставте карту (\*), перш ніж приєднувати адаптер кронштейна для настінного кріплення.  
\* Залежно від країни/regionu.

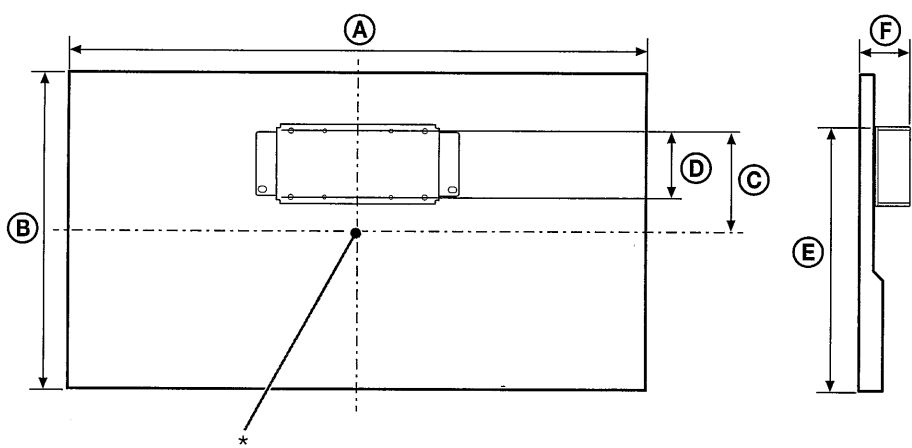

KDL-	A	B	C	D	E	F
50W82xB/50W81xB/50W80xB/ 50W79xB/50W70xB	1,115/ 1,115/ 1,115/ 1,115	647	122	100	445	71
42W82xB/42W81xB/42W80xB/ 42W70xB	957	554	170	100	447	70
32W70xB	728	424	193	100	405	70

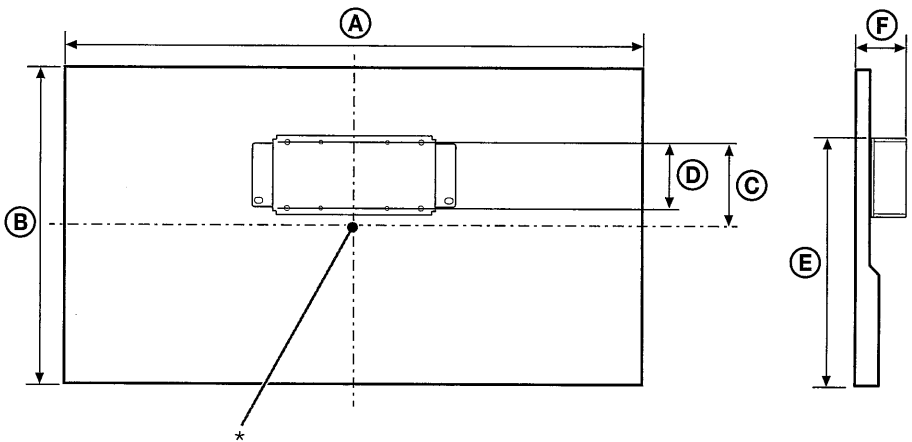

KDL-	A	B	C	D	E	F
50W68xA/ 50W67xA/50W65xA	1,109/ 1,109/ 1,109/ 1,109	647	152	100	476	71
42W67xA/42W65xA	950	554	106	100	383	71
32W67xA/32W65xA/32W60xA /32W50xA	724	424	171	100	383	70

#### テレビ取付寸法表 (mm)

(\* 画面の中心位置)

取付寸法は取り付け状態により若干異なることがあります。

#### TV installation dimensions table (mm)

(\* Screen centre point)

Figures in the table may differ slightly depending on the installation.

#### Tableau des dimensions d'installation du téléviseur (mm)

(\* Point central de l'écran)

Les valeurs indiquées dans le tableau peuvent être légèrement différentes selon l'installation.

#### Tabla de dimensiones de instalación del televisor (mm)

(\* Punto del centro de la pantalla)

Las cifras de la tabla pueden variar ligeramente en función de la instalación.

#### Tabel met installatieafmetingen van de televisie (mm)

(\* Middelpunt van het beeldscherm)

De waarden in de tabel kunnen licht afwijken afhankelijk van de installatie.

#### Tabelle der Abmessungen zur Montage des Fernsehgeräts (mm)

(\* Bildschirm-Mittelpunkt)

Die Werte in der Tabelle können abhängig von der Installation leicht abweichen.

#### Tabela de dimensões de instalação (mm) do televisor

(\* Ponto central do ecrã)

Os números na tabela podem divergir ligeiramente dependendo da instalação.

#### Installazione televisore, tabella dimensioni (mm)

(\* Punto centrale dello schermo)

I dati nella tabella possono differire leggermente a seconda dell'installazione.

#### Måttabell för TV-installation (mm)

(\* Skärmens mittpunkt)

Värdena i tabellen kan variera något beroende på installationen.

#### Tabel med TV-installationsmål (mm)

(\* Skærmmidtpunkt)

Tallene i oversigten kan variere en smule afhængigt af monteringen.

#### TV:n asennusmittataulukko (mm)

(\* Ruudun keskipiste)

Taulukon mitat voivat vaihdella hieman asennuksen mukaan.

#### Tabell over monteringsmålene for TV-en (mm)

(\* Skjermesenterpunkt)

Tallene i tabellen kan variere noe avhengig av installasjonen.

#### Tabela wymiarów instalacyjnych telewizora (mm)

(\* Centralny punkt ekranu)

Wartości podane w tabeli mogą się nieco różnić, w zależności od instalacji.

#### Tabulka instalačních rozměrů TV (v mm)

(\* Bod středu obrazovky)

Hodnoty v tabulce se mohou v závislosti na instalaci mírně lišit.

#### Tabulka inštalacyjnych rozmiarów TV přijímača (mm)

(\* Středový bod obrazovky)

Čísla v tabulce sa môžu v závislosti od inštalácie mierne líšiť.

#### Méretábrázlat a tv-készülék felszereléséhez (mm)

(\* A képernyő közép pontja)

A felszerelésről függően a táblázat adataihoz képest kisebb eltérés mutatkozhat.

#### Tabel cu dimensiunile de instalare ale televizorului (mm)

(\* Punctul central al ecranului)

Este posibil ca figurile din tabel să fie ușor diferite, în funcție de instalare.

#### Таблица на размерите (mm) за монтажа на телевизора

(\* Централна точка на екрана)

Числата в таблицата може леко да се различават в зависимост от начина на извършване на монтажа.

#### Πίνακας διαστάσεων για την εγκατάσταση της τηλεόρασης (mm)

(\* Κεντρικό σημείο οθόνης)

Οι τιμές του πίνακα ενδέχεται να διαφέρουν ελαφρώς ανάλογα με την εγκατάσταση.

#### Televizyon montaj boyutları tablosu (mm)

(\* Ekranın merkez noktası)

Tablodaki rakamlar montaja bağlı olarak biraz değişebilir.

#### Таблица размеров для установки телевизора (mm)

(\* Центральная точка экрана)

Цифры в таблице могут немного отличаться в зависимости от установки.

#### Таблица розмірів для встановлення телевізора (mm)

(\* Центральна точка екрана)

Цифри в наведеній таблиці можуть дещо відрізнятись в залежності від монтажу.

#### 主な仕様

- 寸法: (約) [mm]  
310 × 120 × 55
- VESA 穴: (約) [mm]  
3-a: 200 × 100 (M6)  
3-b: 100 × 100 (M4)
- 質量: (約) [kg]  
1.2

#### Specifications

- Dimensions: (Approx.) [mm]  
310 × 120 × 55
- VESA holes: (Approx.) [mm]  
3-a: 200 × 100 (M6)  
3-b: 100 × 100 (M4)
- Weight: (Approx.) [kg]  
1.2

#### Spécifications

- Dimensions : (approx.) [mm]  
310 × 120 × 55
- Orifices VESA : (approx.) [mm]  
3-a : 200 × 100 (M6)  
3-b : 100 × 100 (M4)
- Poids : (approx.) [kg]  
1,2

#### Especificaciones

- Dimensiones: (aprox.) [mm]  
310 × 120 × 55
- Orificios VESA: (aprox.) [mm]  
3-a: 200 × 100 (M6)  
3-b: 100 × 100 (M4)
- Peso: (aprox.) [kg]  
1,2

#### Technische gegevens

- Afmetingen: (ong.) [mm]  
310 × 120 × 55
- VESA-gaten: (ong.) [mm]  
3-a: 200 × 100 (M6)  
3-b: 100 × 100 (M4)
- Gewicht: (ong.) [kg]  
1,2

#### Technische Daten

- Abmessungen: (ca.) [mm]  
310 × 120 × 55
- VESA-Löcher: (ca.) [mm]  
3-a: 200 × 100 (M6)  
3-b: 100 × 100 (M4)
- Gewicht: (ca.) [kg]  
1,2

#### Especificações

- Dimensões: (Aprox.) [mm]  
310 × 120 × 55
- Orifícios VESA: (Aprox.) [mm]  
3-a: 200 × 100 (M6)  
3-b: 100 × 100 (M4)
- Peso: (Aprox.) [kg]  
1,2

#### Caratteristiche tecniche

- Dimensioni: (Circa) [mm]  
310 × 120 × 55
- Fori VESA: (Circa) [mm]  
3-a: 200 × 100 (M6)  
3-b: 100 × 100 (M4)
- Peso: (Circa) [kg]  
1,2

#### Specifikationer

- Mått: (cirka.) [mm]  
310 × 120 × 55
- VESA-hål: (cirka.) [mm]  
3-a: 200 × 100 (M6)  
3-b: 100 × 100 (M4)
- Vikt: (cirka.) [kg]  
1,2

#### Specifikationer

- Mål: (ca.) [mm]  
310 × 120 × 55
- VESA-huller: (ca.) [mm]  
3-a: 200 × 100 (M6)  
3-b: 100 × 100 (M4)
- Vægt: (ca.) [kg]  
1,2

#### Tekniset tiedot

- Mitat: (noin) [mm]  
310 × 120 × 55
- VESA-reiät: (noin) [mm]  
3-a: 200 × 100 (M6)  
3-b: 100 × 100 (M4)
- Paino: (noin) [kg]  
1,2

#### Spesifikasjoner

- Mål: (Ca.) [mm]  
310 × 120 × 55
- VESA-hull: (Ca.) [mm]  
3-a: 200 × 100 (M6)  
3-b: 100 × 100 (M4)
- Vekt: (Ca.) [kg]  
1,2

#### Specyfikacja

- Wymiary: (ok.) [mm]  
310 × 120 × 55
- Otwory VESA: (ok.) [mm]  
3-a: 200 × 100 (M6)  
3-b: 100 × 100 (M4)
- Ciężar: (ok.) [kg]  
1,2

#### Technické údaje

- Rozměry: (přibl.) [mm]  
310 × 120 × 55
- Otvory VESA: (přibl.) [mm]  
3-a: 200 × 100 (M6)  
3-b: 100 × 100 (M4)
- Hmotnost: (přibl.) [kg]  
1,2

#### Technické údaje

- Rozměry: (přibl.) [mm]  
310 × 120 × 55
- Otvory VESA: (přibl.) [mm]  
3-a: 200 × 100 (M6)  
3-b: 100 × 100 (M4)
- Hmotnost: (přibl.) [kg]  
1,2

#### Műszaki adatok

- Méretek: (kb.) [mm]  
310 × 120 × 55
- VESA nyílások: (kb.) [mm]  
3-a: 200 × 100 (M6)  
3-b: 100 × 100 (M4)
- Súly: (kb.) [kg]  
1,2

#### Specificații

- Dimensiuni: (aprox.) [mm]  
310 × 120 × 55
- Orificii VESA: (aprox.) [mm]  
3-a: 200 × 100 (M6)  
3-b: 100 × 100 (M4)
- Greutate: (aprox.) [kg]  
1,2

#### Спецификации

- Размери: (приблиз.) [mm]  
310 × 120 × 55
- VESA дупки: (приблиз.) [mm]  
3-a: 200 × 100 (M6)  
3-b: 100 × 100 (M4)
- Тегло: (Приблиз.) [kg]  
1,2

#### Τεχνικά χαρακτηριστικά

- Διαστάσεις: (Περίπου) [mm]  
310 × 120 × 55
- Οπές VESA: (Περίπου) [mm]  
3-a: 200 × 100 (M6)  
3-b: 100 × 100 (M4)
- Βάρος: (Περίπου) [kg]  
1,2

#### Teknik Özellikler

- Boyutlar: (Yakl.) [mm]  
310 × 120 × 55
- VESA delikleri: (Yakl.) [mm]  
3-a: 200 × 100 (M6)  
3-b: 100 × 100 (M4)
- Ağırlık: (Yakl.) [kg]  
1,2

#### Технические характеристики

- Размеры: (прибл.) [мм]  
310 × 120 × 55
- Отверстия VESA: (прибл.) [мм]  
3-a: 200 × 100 (M6)  
3-b: 100 × 100 (M4)
- Вес: (прибл.) [кг]  
1,2

#### Технічні характеристики

- Розміри: (прибл.) [мм]  
310 × 120 × 55
- Оtvory VESA: (прибл.) [мм]  
3-a: 200 × 100 (M6)  
3-b: 100 × 100 (M4)
- Вага: (прибл.) [кг]  
1,2



LCD TV

# Wall-Mount Bracket Adapter

BRAVIA

SU-WA1



4-544-340-01(1)

© 2014 Sony Corporation Printed in Malaysia

JP

ご購入いただきありがとうございます。

**お客様へ**  
本製品の取り付けには、確実な作業が必要になります。必ず、販売店や工事に依頼して、安全性に充分考慮して確実な取り付けを行ってください。

この取扱説明書には、事故を防ぐための重要な注意事項と製品の取り扱いが示されています。この取扱説明書をよくお読みの上、製品を安全にお使いください。お読みになったあとは、いつでも見られるところに必ず保管してください。

販売店様・特約店様へ  
壁掛けユニット取付け用アダプターの取り付けには特別な技術が必要ですので、設置の際には取扱説明書をよくご覧の上、設置を行ってください。取り付け不備や、お取り扱い不備による事故、損傷については、当社では責任を負いません。なお、この取扱説明書は、取り付け作業後にお客様に渡してください。

**警告** 安全のために

ソニー製品は安全に充分配慮して設計されています。しかし、まちがった使いかたをすると、火災・感電・転倒・落下などにより人身事故になることがあり危険です。事故を防ぐために安全のための注意事項を必ずお守りください。

**警告表示の意味**  
取扱説明書では、次のような表示をしています。表示の内容をよく理解してから本文をお読みください。

**警告** この表示の注意事項を守らないと、火災・感電・転倒・落下などにより死亡や大けがなどの人身事故につながる可能性があります。

**注意** この表示の注意事項を守らないと、けがをしたり周辺の家具に損傷を与えたりすることがあります。

注意を促す記号      行為を禁止する記号

火災      感電      禁止

**対応モデル**  
対応モデルについては予告なく変更になる場合があります。本製品が使用できるかどうかはテレビ本体付属の取扱説明書、またはテレビ本体付属の別冊をあわせてご覧ください。

**警告** 下記の注意事項を守らないと火災・感電・落下などにより死亡や大けがの原因となります。

安全のために	JP
Safety Information	GB
Consignes de sécurité	FR
Información de seguridad	ES
Veiligheidsinformatie	NL
Sicherheitsinformationen	DE
Informações de segurança	PT
Informazioni di sicurezza	IT
Säkerhetsinformation	SE
Sikkerhedsoplysninger	DK
Turvallisuusohjeet	FI
Sikkerhetsinformasjon	NO
Informacje dotyczące bezpieczeństwa	PL
Bezpečnostní informace	CZ
Informácie o bezpečnosti	SK
Biztonsági előírások	HU
Informații privind siguranța	RO
Информация за безопасност	BG
Πληροφορίες σχετικά με την ασφάλεια	GR
Güvenlik Bilgileri	TR
Сведения по безопасности	RU
Інформація щодо безпечної експлуатації	UA

取り付け工事は専門業者に依頼する  
また取り付けのときは幼児を遠ざける

正しく取り付けしないと、以下のようなことが起こります。  
• テレビが落ちると、打撲や骨折など大けがの原因となります。  
• 強度の弱い壁や、平面ではなかったり垂直ではない壁に取り付けた場合、壁掛けユニット取付け用アダプターの落下によるけがや破損の原因となります。壁は、少なくともテレビの質量の4倍に耐えられる強度が必要です。(テレビの質量は、テレビに付属の取扱説明書をご覧ください。)  
• 壁への取り付けがもろい場合、壁掛けユニット取付け用アダプターの落下によるけがや破損の原因となります。

テレビの移動や取りはずしは、専門の業者に依頼する  
専門業者以外の人が移動や取りはずしを行うと、テレビが落下したりして、けがや破損の原因となることがあります。また、移動や取りはずしは、必ず2人以上で行ってください。

テレビを取り付けたあとはネジなどをはずさない  
テレビが落ちて、けがや破損の原因となります。

取り付け部品の変更は行わない  
壁掛けユニット取付け用アダプターの落下によるけがや破損の原因となることがあります。

対応モデル以外のものを掛けない  
この壁掛けユニット取付け用アダプターは対応モデル専用です。対応モデル以外の物を掛けると、落下によるけがや破損の原因となることがあります。

テレビ以外の荷重を掛けない  
落下によるけがや破損の原因となることがあります。

テレビに寄りかかったり、ぶら下がったりしない  
テレビがはずれ、下敷きになり大けがの原因となることがあります。

テレビをむやみに上下左右に揺らさない。  
落下による怪我や破損の原因となります。

**注意** 下記の注意事項を守らないとけがをしたり周辺の家具に損傷を与えたりすることがあります。

掃除やお手入れのときは、力をかけない  
掃除やお手入れのときに、テレビの上面に手を置いたり、力をかけたりしないでください。テレビの落下によるけがや破損の原因となります。

組み立て手順に従って、正しく組み立てる  
ネジがゆるんでいると、抜けていたりすると、落下によるけがや破損の原因となります。

ネジは指定された位置にしっかりと締め付ける  
テレビが落下して、けがの原因となることがあります。

GB

**On Safety**  
Thank you for purchasing this product.

**To Customers**  
Sufficient expertise is required for installing this product. Be sure to subcontract the installation to Sony dealers or licensed contractors and pay special attention to safety during the installation. Sony is not liable for any damages or injury caused by mishandling or improper installation, or installing any other than the specified product. Your Statutory Rights (if any) are not affected.

**To Sony dealers**  
Sufficient expertise is required for installing this product. Be sure to read this instruction manual thoroughly to do the installation work safely. Sony is not liable for any damages or injury caused by mishandling or improper installation. Please give this manual to the customer after installation.

This instruction manual shows the correct handling of the product and important precautions necessary to prevent accidents. Be sure to read this manual thoroughly and use the product correctly. Keep this manual available for future reference.

Products by Sony are designed with safety in mind. If the products are used incorrectly, however, it may result in a serious injury through fire, electric shock, the product toppling over, or the product dropping. Be sure to observe the precautions for safety to prevent such accidents.

**CAUTION**

**Specified products**  
This Wall-Mount Bracket Adapter is designed for use with the products specified TVs. For TVs, refer to their Reference Guide to verify that the Wall-Mount Bracket Adapter can be used.

**To Customers**

**WARNING**  
If the following precautions are not observed, serious injury or death through fire, electric shock, or the product dropping can result.

**Be sure to subcontract the installation to licensed contractors and keep small children away during the installation.**  
If the Wall-Mount Bracket Adapter or the TV is not installed correctly, the following accidents may occur. Be sure licensed contractors carry out installation.  
• The TV may fall and cause a serious injury such as a bruise or a fracture.

FR

**Sécurité**  
Nous vous remercions d'avoir fait l'acquisition de ce produit.

**À l'attention des clients**  
L'installation de ce produit exige un certain savoir-faire. Veillez à confier l'installation à des revendeurs Sony ou à des installateurs agréés et portez une attention particulière aux consignes de sécurité pendant l'installation. Sony ne saurait être tenue responsable de tout dommage ou de toute blessure découlant d'une mauvaise utilisation ou d'une installation incorrecte, ou encore de l'installation d'un produit autre que celui spécifié. Vos droits légaux (éventuels) ne sont pas affectés.

**À l'attention des détaillants Sony**  
L'installation de ce produit exige un certain savoir-faire. Lisez ce mode d'emploi attentivement afin de procéder à l'installation en toute sécurité. Sony ne saurait être tenue responsable de tout dommage ou de toute blessure découlant d'une mauvaise utilisation ou d'une installation incorrecte. Une fois l'installation terminée, veuillez remettre ce manuel d'installation au client.

Ce mode d'emploi indique comment manipuler le produit correctement et contient des précautions essentielles à prendre pour éviter tout accident. Lisez attentivement ce mode d'emploi et veillez à utiliser le produit correctement. Conservez ce mode d'emploi pour toute référence ultérieure.

Les produits Sony sont conçus pour vous offrir le maximum de sécurité. Toutefois, si les produits sont utilisés de façon incorrecte, ils peuvent entraîner des blessures graves en provoquant un incendie ou l'électrocution, ou encore la chute de l'appareil hors de son support. Veillez à observer les consignes de sécurité préconisées pour éviter de tels accidents.

**ATTENTION**

**Produits spécifiés**  
Cet adaptateur de support de fixation murale est conçu pour être utilisé avec les téléviseurs spécifiés. Pour plus d'informations sur les téléviseurs, reportez-vous à leur Guide de référence pour vous assurer que vous pouvez bien utiliser l'adaptateur de support de fixation murale.

**À l'attention des clients**

**AVERTISSEMENT**  
Le non-respect des consignes suivantes peut entraîner des blessures graves en provoquant un incendie, l'électrocution ou la chute de l'appareil.

**Veillez à confier l'installation à du personnel agréé en tenant les petits enfants à l'écart pendant l'installation.**

Si l'adaptateur de support de fixation murale ou le téléviseur n'est pas installé correctement, les accidents suivants peuvent se produire. Veillez à confier l'installation à des installateurs agréés.  
• Le téléviseur peut tomber et causer des blessures graves comme des hématomes ou des fractures.

ES

**Seguridad**  
Muchas gracias por la adquisición de este producto.

**Información para los clientes**  
Para la instalación de este producto se requieren conocimientos suficientes. Asegúrese de contratar la instalación a un distribuidor o a un contratista Sony autorizado y preste especial atención a la seguridad durante la instalación. Sony no se hace responsable de los daños o lesiones causados por una mala utilización, una instalación incorrecta o la instalación de cualquier producto que no sea el especificado. Esto no afecta a sus derechos legales (en caso de haberlos).

**Información para los distribuidores de Sony**  
Para la instalación de este producto se requieren conocimientos suficientes. Lea detenidamente este manual de instrucciones para realizar la instalación de manera segura. Sony no se responsabiliza de ningún daño o lesión provocados por una manipulación o instalación incorrectas. Entregue este manual al cliente después de la instalación.

Este manual de instrucciones muestra la manera correcta de manipular el producto, así como precauciones importantes necesarias para evitar accidentes. Lea detenidamente este manual y utilice el producto correctamente. Conserve este manual para poder consultarlo en el futuro.

Los productos de Sony están diseñados pensando en la seguridad. Sin embargo, si los productos se utilizan incorrectamente, pueden producirse lesiones graves a causa de un incendio o una descarga, o al volcarse o caerse el producto. Para evitar tales accidentes, asegúrese de observar las precauciones de seguridad.

**PRECAUCIÓN**

**Productos especificados**  
Este adaptador de soporte de pared está diseñado para utilizar con los TV especificados en el producto. Consulte la Guía de referencia del televisor para comprobar si se puede utilizar el adaptador de soporte de pared.

**Información para los clientes**

• If the wall on which the Wall-Mount Bracket Adapter is installed is unstable, uneven, or not perpendicular to the floor, the unit may fall and cause injury or property damage. The wall should be capable of supporting a weight of at least four times the TV weight. (Refer to your TV's Reference Guide for its weight.)  
• If the installation of the Wall-Mount Bracket Adapter on the wall is not sufficiently sturdy, the unit may fall and cause injury or property damage.

**Be sure to subcontract moving or dismounting of the TV to licensed contractors.**  
If persons other than licensed contractors transport or dismount the TV, it may fall and cause injury or property damage. Be sure that two or more persons carry or dismount the TV.

**Do not remove screws, etc., after mounting the TV.**  
If you do so, the TV may fall and cause injury or property damage.

**Do not make alterations to the parts of the Wall-Mount Bracket Adapter.**  
If you do so, the Wall-Mount Bracket Adapter may fall and cause injury or property damage.

**Do not mount any equipment other than the specified product.**  
This Wall-Mount Bracket Adapter is designed for use with the specified product only. If you mount equipment other than specified, it may fall or break, and cause injury or property damage.

**Do not apply any load other than the TV on the Wall-Mount Bracket Adapter.**  
**Do not shake the TV left/right, up/down.**  
If you do so, the TV may fall and cause injury or property damage.

**Do not lean on or hang from the TV.**  
Do not lean on or hang from the TV as it may fall on you and cause serious injury.

**CAUTION**

If the following precautions are not observed, injury or property damage may occur.

**Do not handle the product with excessive force during cleaning or maintenance.**  
Do not apply excessive force on the topside of the TV. If you do so, the TV may fall and cause injury or property damage.

**Be sure to assemble the bracket properly following the instructed procedure explained in this instruction manual.**  
If any of the screws are loose or fall out, the TV may fall and cause bodily injury to someone or damage to the TV.

**Be sure to tighten the screws securely in the designated position.**  
If you fail to do so, the TV may fall and cause bodily injury to someone or damage to the TV.

• Si le mur sur lequel l'adaptateur de support de fixation murale est fixé est instable, inégal ou non perpendiculaire au sol, l'appareil risque de tomber et de provoquer des blessures ou des dommages matériels. Le mur doit pouvoir supporter un poids équivalent à au moins quatre fois celui du téléviseur. (Pour connaître le poids du téléviseur, reportez-vous à son Guide de référence.)

• Si l'installation de l'adaptateur de support de fixation murale n'est pas assez solide, l'appareil risque de tomber et de provoquer des blessures ou des dommages matériels.

**Veillez à confier le déplacement ou le démontage du téléviseur à des installateurs agréés.**  
Si des personnes autres que des installateurs agréés transportent ou démontent le téléviseur, celui-ci peut tomber et provoquer des blessures ou des dommages matériels. Deux personnes au moins doivent porter ou démonter le téléviseur.

**Ne retirez pas les vis, etc. après l'installation du téléviseur.**  
Dans ce cas, le téléviseur pourrait tomber et provoquer des blessures ou des dommages matériels.

**Ne modifiez pas les pièces de l'adaptateur de support de fixation murale.**  
En effet, l'adaptateur de support de fixation murale risquerait de tomber et de provoquer des blessures ou des dommages matériels.

**N'installez aucun appareil autre que ceux spécifiés.**  
Cet adaptateur de support de fixation murale est conçu pour être utilisé avec le produit spécifié uniquement. Si vous installez un appareil autre que ceux qui sont spécifiés, il pourrait tomber ou se briser et provoquer des blessures ou des dommages matériels.

**N'installez aucune charge autre que le téléviseur sur l'adaptateur de support de fixation murale.**  
**Ne secouez pas le téléviseur vers la gauche/droite, le haut/bas.**  
Dans ce cas, le téléviseur pourrait tomber et provoquer des blessures ou des dommages matériels.

**Ne vous appuyez pas sur le téléviseur et ne vous y suspendez pas.**  
Ne vous appuyez pas sur le téléviseur et ne vous y suspendez pas, car il risque de tomber et de causer des blessures graves.

**ATTENTION**

Le non-respect des consignes suivantes peut entraîner des blessures ou des dommages matériels.

**N'appliquez aucune force excessive sur le produit au cours de l'entretien ou du nettoyage de l'appareil.**  
N'exercez aucune pression excessive sur le dessus du téléviseur. Dans ce cas, le téléviseur pourrait tomber et provoquer des blessures ou des dommages matériels.

**Veillez à monter le support correctement en suivant la procédure décrite dans ce mode d'emploi.**  
S'il manque des vis ou si elles sont desserrées, le téléviseur pourrait tomber et causer des blessures corporelles ou être endommagé.

**Veillez à serrer les vis solidement dans la position indiquée.**  
Si vous oubliez, le téléviseur pourrait tomber et causer des blessures corporelles ou être endommagé.

**ADVERTENCIA**

Si no se tienen en cuenta las siguientes precauciones, existe el peligro de sufrir lesiones graves o incluso de muerte, a raíz de un incendio o una descarga eléctrica, o a causa de que el producto se caiga.

**Asegúrese de contratar la instalación a contratistas autorizados y mantenga a los niños alejados durante la instalación.**

Si el adaptador de soporte de pared o el televisor no están instalados correctamente, pueden ocurrir los accidentes siguientes. Asegúrese de que la instalación la lleven a cabo contratistas autorizados.

• El televisor podría caerse y provocar lesiones graves como contusiones o fracturas.

• Si la pared en la que se instala el adaptador de soporte de pared es inestable, desigual o no es perpendicular al suelo, la unidad puede caerse y provocar daños personales o materiales. La pared debe ser capaz de soportar un peso de al menos cuatro veces el peso del televisor. (Consulte la Guía de referencia del televisor para conocer el peso del televisor).

• Si la instalación del adaptador de soporte de pared no es lo suficientemente resistente, es posible que la unidad se caiga y provoque daños personales o materiales.

**Asegúrese de contratar el traslado o el desmontaje del televisor a contratistas autorizados.**  
Si otras personas que no son contratistas autorizados llevan a cabo el transporte o el desmontaje del televisor, ésta puede caerse y provocar daños personales y materiales. Asegúrese de que transporten o desmontan el televisor dos o más personas.

**No quite los tornillos, etc., una vez montado el televisor.**  
Si lo hace, el televisor puede caerse y provocar daños personales o materiales.

**No modifique las piezas del adaptador de soporte de pared.**  
Si lo hace, el adaptador de soporte de pared puede caerse y provocar daños personales o materiales.

**No monte ningún otro equipo que no sea el producto especificado.**  
Este adaptador de soporte de pared se ha diseñado para utilizarse sólo con el producto especificado. Si monta un equipo distinto del especificado, puede caerse o romperse y provocar

# SONY®

4-486-464-11(1)



\* 4 4 8 6 4 6 4 1 1 \* (1)

